



拥抱数字化，智能化未来

# InCAM201

## 排面监测摄像头

InCAM201是一款专为普通展示冷柜产品识别而设计的排面监测摄像头，其形状为矩形。

该产品针对常规零售、超市货架等销售环境进行优化，图像质量和物理力学大幅提升，可满足零售场景下静态商品识别、展示识别、图像AI算法商品识别等需求。

该产品具有卓越的图像质量、优化的编码和传输、快速集成通用协议、灵活的结构设计、高可靠性。能够有效赋能传统冷柜、零售货架的AIoT能力，使品牌商能够精准掌握线下销售数据，提供运营效率，并规范陈列、高效管理，降本增效。

- 快速适应光线变化，清晰度高、噪声低、图像稳定
- 采用160°全玻璃镜头，200万高清像素
- 针对零售冷柜场景采用高清传感器和深度优化的ISP算法

## 特性与优势



## 尺寸 (mm)

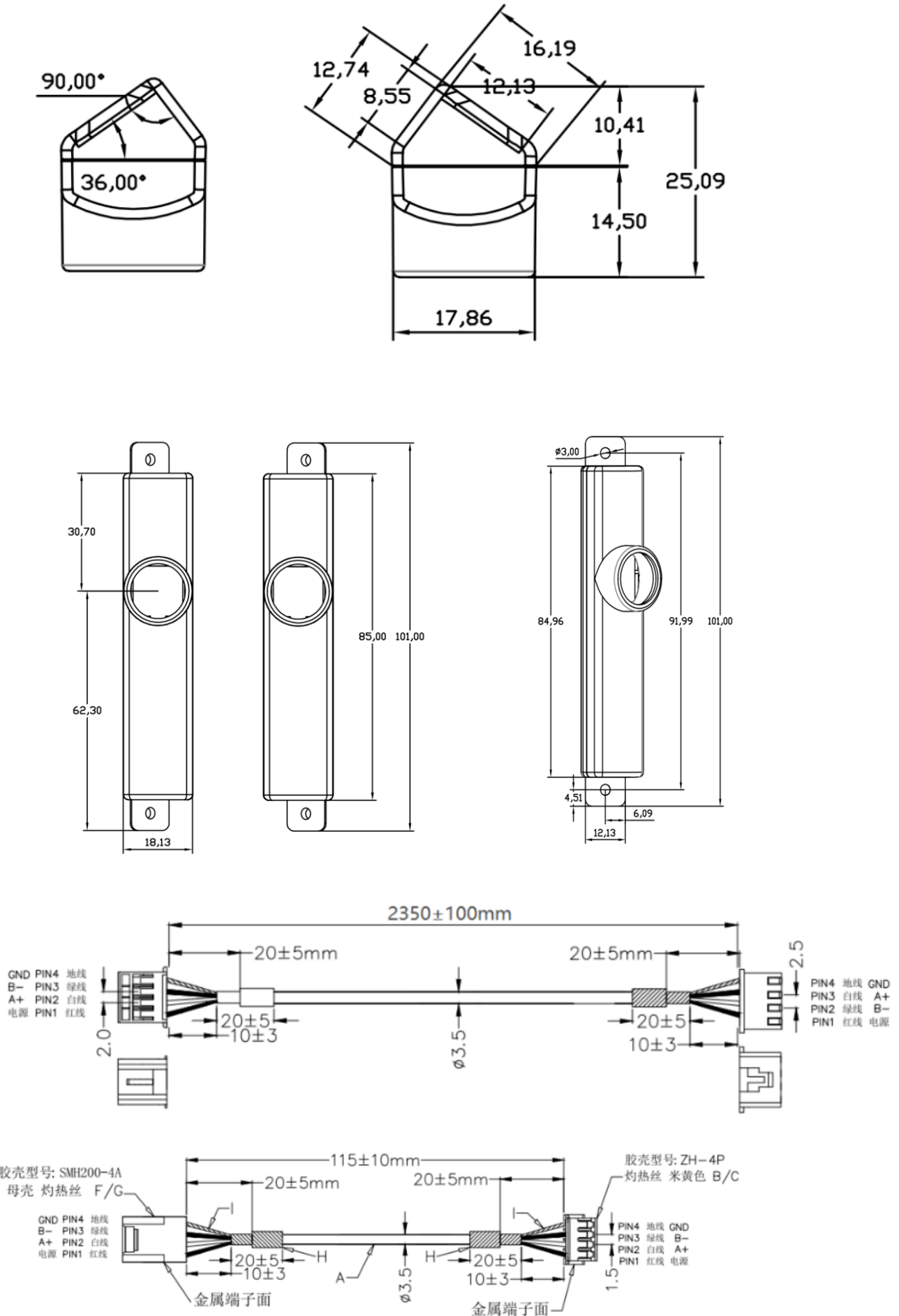

## 产品规格

镜片	结构	2G+3P
	光圈 D/f	F2.8
	焦距	2.18mm±5%
	后焦距	2.7mm±5%
	FOV	D: 166°diagonal, H: 140°horizontal, V: 78°vertical.
图像参数	传感器	1/2.9", CMOS
	数组大小	1920(H) x 1080(V)
	低照度	support
	宽动态	support
	编码格式	MJPEG
	图像分辨率	1080P/720P/360P
其他特性	除雾器	support
	运动传感器	Support to take a picture when opening freezer door
一般参数	机器尺寸	102*19*25mm
	防水等级	IPX6
	温度	-15°C to 50°C
	存储温度	-30°C to 70°C
	湿度	≤95%RH

## Ordering Guide

Model	Model code: InCAM<BB><C><DD>-<FF>-<ZZ>				
InCam201-GB	Global	RS485	60°全玻璃镜头, 200万高清像素	FC	<NA>

### 关于我们

北京映翰通网络技术股份有限公司(股票代码: 688080)是物联网(IoT)技术公司, 成立于2001年, 工业级联网通信产品&物联网整体方案提供商。公司目标市场主要聚焦于工业与楼宇IoT、数字能源、智慧商业、企业网络、车载与运输五大业务板块, 为客户提供工业物联网通信产品及物联网领域“云+端”整体解决方案, 产品广泛适用于智能制造、智能电网、智能交通、智能零售等应用场景。公司始终坚持打造自主高端品牌, 客户及合作伙伴包括国家电网、南方电网、通用电气、施耐德电气、农夫山泉、GE医疗等世界知名企业, 市场范围覆盖中国、美国、法国、德国、英国、意大利等全球主要发达工业国家。

### 北京总部

地址: 北京市朝阳区紫月路18号院3号楼5层501  
电话: 010-84170010  
邮编: 100012

### 销售东区事业部

电话: 18691383150  
邮箱: kangmm@inhand.com.cn

### 智慧商业事业部

电话: 18616595455  
邮箱: wangrd@inhand.com.cn

### 国内电商事业部

电话: 18602871945  
邮箱: sunll@inhand.com

### 销售南区事业部

电话: 13929508981  
邮箱: shiyq@inhand.com.cn

### 智慧能源事业部

电话: 13671069091  
邮箱: daiqin@inhand.com.cn